

Kennzeichnung: Schriftgröße 3mm
Marking: Size 3mm

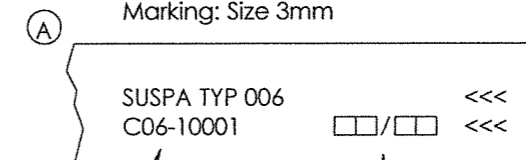

Kunden-Artikel-Nr.
Customer article No.

KW und Jahr der
Produktion
Week and year of
production

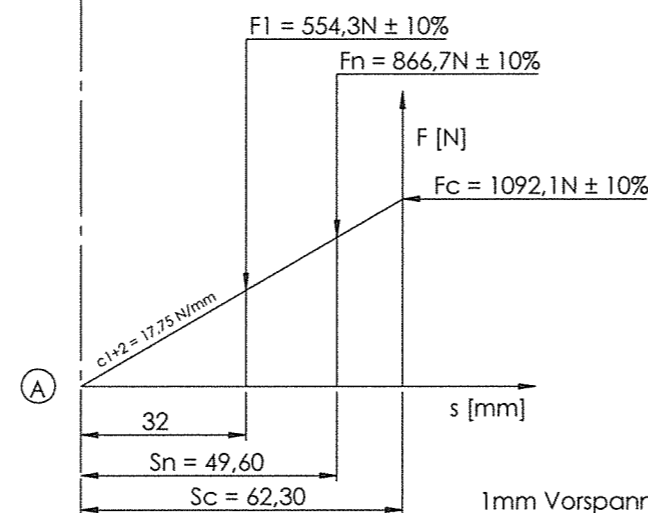

1mm Vorspannungsfrei (Feder 2)
1mm free of Preload (spring 2)

Original

Reibungsdämpfung Friction damping	
Druck/Push FD	FD = 60N ± 20N
Zug/Pull FZ	FZ = 60N ± 20N
Federrate / Spring rate	c1 = 4,0 N/mm c2 = 13,75 N/mm

Reibkraftprüfung nach SUSPA TS SCG HA 02 (TS GBH 02)

Friction force test according to SUSPA TS SCG HA 02 (TS GBH 02)

A		02	ERS	17.01.2013	DA	Entfall Befestigungsmuttern, Zeichnung akt., Korrektur Federwerte	
01		MY	17.01.2013	DA	2x Mutter 097 30013 hinzu		
Teil-Nr. Index	Änd- stand	Bearbeiter	Freigabe Datum	Freigabe Name	Änderung:		
Kunde		Kundenteilenummer		Gewicht:			
State Mix LTD		C06-10001		ca. 461 g			
Ersatz für: K 32938 A vom 03.09.2010		Material:					
Datum: 24.11.2011		Name: MY		Bezeichnung: FA 109 IF-AF-RD		Materialnr:	
freigegeben: 18.01.2012		DA					
Blattformat	Maßstab	Methoden ISO 128	Teilenummer:		Änderungsstand		
A2	1:1		006 30016 A		02		extern

ZR 2008-10-23

Diese Zeichnung ist unser Eigentum und darf ohne vorherige schriftliche Genehmigung
 weder vervielfältigt (auch nicht in Auszügen) noch Dritten zugänglich gemacht werden.
 This drawing is our property and must remain secret (also not in extracts)
 nor released to a third party without our written consent.